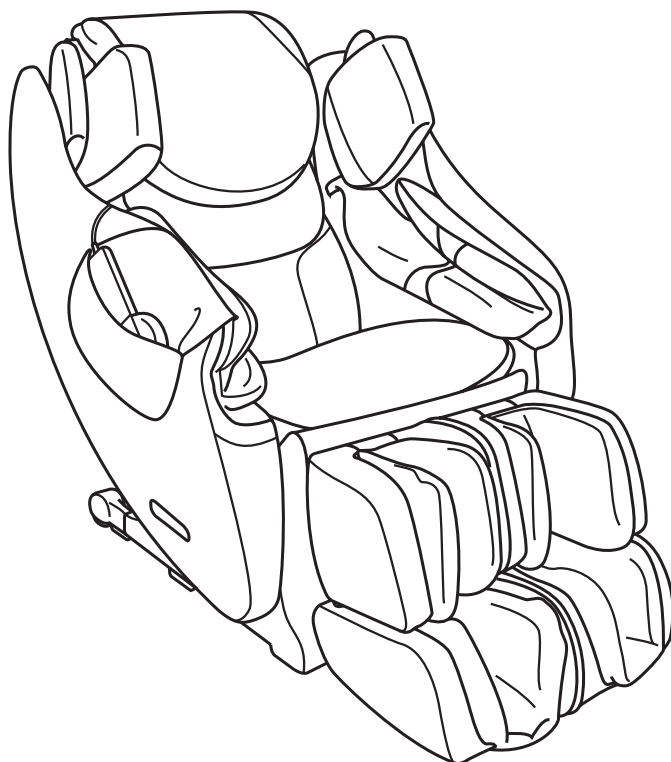

INADA CHAIR

DEUTSCH

Wir bedanken uns bei Ihnen für den Kauf des Massagesessels INADA 3S. Sie können verschiedene Massagearten verwenden, um Muskelverspannungen und Müdigkeit zu bekämpfen. Wir hoffen, dass Ihr Massagesessel zum wertvollen Helfer bei der täglichen Gesundheitserhaltung für mehrere Jahre wird.

**HCP-S333A
 HCP-S333D
 HCP-S333E**

INHALTSVERZEICHNIS



■ SICHERHEITSHINWEISE	1
■ HAUPTFUNKTIONEN.....	4
■ KOMPONENTEN UND DEREN BESCHREIBUNG	5
■ VOR DEM GEBRAUCH	7
■ EINSTELLUNGEN DES SESSELS.....	12
■ NACH DER VERWENDUNG.....	15
■ PROGRAMMÜBERSICHT	16
■ AUTOMATIKPROGRAMME	17
■ MANUELLE FUNKTIONEN.....	19
■ FEHLERBEHEBUNG	23
■ REGELMÄßIGE WARTUNG.....	24
■ HÄUFIG GESTELLTE FRAGEN	25
■ PFLEGE UND LAGERUNG.....	27
■ KUNDENDIENST UND GARANTIE	28
■ TECHNISCHE DATEN	29

- Bitte lesen Sie diese Bedienungsanleitung vor dem Gebrauch sorgfältig durch und bewahren Sie diese griffbereit auf.
- Dieser Massagesessel ist für die Anwendung zu Hause geeignet.





SICHERHEITSHINWEISE

Bitte lesen Sie die vorliegende Bedienungsanleitung sorgfältig durch, bevor Sie den Massagesessel zum ersten Mal in Betrieb nehmen. Die Bedienungsanleitung enthält wichtige Informationen über einen sicheren und ordnungsgemäßen Betrieb, sowie Information für die Vermeidung von möglichen Sachbeschädigungen, Körperverletzungen usw. bei Massagesesselnutzung. Sie sollen vor allem die unten angegebenen Symbole der vorliegenden Bedienungsanleitung gut verstehen, um die wichtigen Sicherheitsanweisungen einzuhalten. Bitte beachten Sie die Vorsichtsmaßnahmen. Die ausführliche Beschreibung aller Sesselkomponenten finden Sie auf den Seiten 5-6.

Symboltypen



 Warnung	Kennzeichnet Fälle, in denen eine unsachgemäße Benutzung ernsthafte Verletzungen verursachen oder gar zum Tod führen kann.
 Achtung	Kennzeichnet Fälle, in denen eine unsachgemäße Benutzung ernsthafte Verletzungen und Materialschaden verursachen kann.

Symbole und ihre Beschreibung

 Do not disassemble	 Verboten (Symbol links «Zerlegung verboten»)
 Unplug the chair	 Allgemein zwingende Maßnahmen (Symbol links «Das Netzkabel herausziehen»)







Die Bedienungsanleitung griffbereit halten.

Sicherheitshinweise: Aufstellung

 Achtung	
 Den Massagesessel nicht in einer Umgebung mit hoher Luftfeuchtigkeit aufstellen, z. B. im Badezimmer oder in der Sauna → Stromschlaggefahr oder Maschinenschadengefahr.	 Den Massagesessel nur auf ebenen Untergrund aufstellen → Kippgefahr.

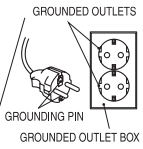

Sicherheitshinweise: Vor Gebrauch lesen

● **Personen die von einem oder mehreren der unten aufgelisteten Symptome betroffen sind, sollten vor Verwendung des Massagesessels ihren Arzt konsultieren:**

 Warnung	
 Electrical grounding	<p>● Aufstellungsforderung Dieses Gerät muss geerdet sein. Bei Fehlfunktionen oder Totalausfall stellt die Erdung für den Stromfluss den Weg des geringsten Widerstandes dar, wodurch die Gefahr eines Stromschlags verringert wird. Das Gerät ist mit einem Erdungsleiter und einem Erdungsstecker ausgestattet. Der Stecker muss mit einer geeigneten Steckdose verbunden werden, die entsprechend den örtlichen Richtlinien und Verordnungen, sachgemäß installiert und geerdet wurde. Verändern Sie nicht den mitgelieferten Netzstecker. Falls dieser nicht in die Netzsteckdose passt, lassen Sie von einem qualifizierten Elektriker eine geeignete Steckdose installieren. Dieses Gerät ist für den Gebrauch mit Steuerspannung AC 220-240 B bestimmt und mit einer geerdeten Steckdose versorgt. Dieses Produkt hat einen Erdungsstecker. Rechts auf dem Bild kann man sehen, wie der Stecker aussieht. Gehen Sie sicher, dass das Gerät an eine Netzsteckdose angeschlossen wird, die dieselben Konfigurationen wie der Stecker aufweist. Benutzen Sie keinen Adapter für dieses Gerät.</p> 
 Prohibited	<p>● Folgende Personen dürfen den Massagesessel nicht verwenden: Personen, denen die Massage ärztlich verboten ist. Z.B. Thrombose, acuter Aneurysma, acuter Varikose oder Dermatitis und/oder Hautentzündung, darunter auch Hypodermentzündung. Personen mit Verdacht auf Halsverstauchung</p>
 Required Action	<p>● Personen die von einem oder mehreren der unten aufgelisteten Symptome betroffen sind, sollten vor Verwendung des Massagesessels ihren Arzt konsultieren: Herzleidende, Sensorische Verletzung, die durch schwere Verletzungen des Peripherieblutkreislaufes als Folge der Harnruhr und anderer Krankheiten hervorgerufen wurde. Knochenarefizierung, Rückenwirbelsbruch, acute Schmeze und/oder ihre Symptome. Personen, die ihre Körperbeschädigungen behandeln. Personen, die hohes Fieber haben (38°C und höher) Z.B., akute Krankheiten, die durch Übermüdung, Erkältung, Blutdruckschwankungen oder Körperschwäche hervorgerufen wurden. Frauen im frühen Stadium der Schwangerschaft oder direkt nach der Geburt. Personen, die elektronische Medizingeräte benutzen, die zu den elektro-magnetischen Störungen empfindlich sind, z.B. Elektroherzschrittmacher. Anomale oder krumme Wirbelsäule. Personen, die den Sessel zur Heilung oder Wiederherstellung/Rehabilitation benutzen möchten. Personen, bei denen Tumore(n) vorliegen. Personen, denen Bettruhe verordnet wurde. Die Menschen mit den Magen Darmklagen oder den akuten Erkrankungen, solchen, wie die Magenentzündung, Enteritis oder die Leberentzündung. Die Menschen, die unter medizinischer Beobachtung sind, oder die Menschen, die ungewöhnlichen physischen Zustand haben Die Dysfunktion der Gelenke infolge Rheumas, Gicht oder anderer Krankheit. Personen mit solchen Symptomen, wie Übelkeit, Schwindel oder Klang in den Ohren Die Entzündung infolge Bänderdehnung oder Muskelbruchs. Die Menschen mit Tendovaginitis oder mit der Verdacht auf Tendovaginitis.</p> <p>● Die Personen in gesetztem Alter, sowie die Menschen mit den schwachen Knochen, selbst wenn sie keine bestimmte Erkrankung haben, sollen den Arzt vor der Nutzung des Sessels konsultieren.</p> <p>● Lassen Sie niemals Objekte in Öffnungen am Gerät fallen und führen Sie in diese Öffnungen auch keine Objekte ein.</p> <p>● Für die Abschaltung des Sessels stellen Sie alle Schalter auf OFF, dann ziehen Sie den Stecker aus der Steckdose.</p>
 Prohibited	<p>● Ausschließlich Quellen mit 220-240 Volt Strom verwenden. → Brandgefahr oder Stromschlaggefahr.</p> <p>● Adapter nicht benutzen. → Maschinenschadengefahr oder Stromschlaggefahr.</p> <p>● Den Sessel nicht benutzen, wenn das Netzkabel oder der Stecker beschädigt worden sind oder der Stecker in der Steckdose nicht fest steckt. → Stromschlaggefahr, Kurzschluss – oder Brandgefahr.</p> <p>● Sie während des Betriebs nie die Luftöffnungen. Achten Sie darauf, dass sich keine Fusseln, Haare usw. vor die Öffnungen setzen. Brandgefahr.</p> <p>● Vor jeder Verwendung des Sessels prüfen, ob der Überzugsstoff beschädigt ist. Benutzen Sie den Sessel nicht, wenn die Polsterung im Mittelteil Risse hat. Ziehen Sie sofort den Stecker aus der Steckdose und konsultieren Sie den Lieferanten. Gefahr von Körperverletzungen und Stromschlaggefahr.</p> <p>● Nicht mit der Decke oder dem Kissen benutzen. Verbrennungsgefahr, Brandgefahr, Stromschlaggefahr und Gefahr von Körperverletzungen.</p> <p>● Im Freien nicht benutzen. Verbrennungsgefahr, Brandgefahr, Stromschlaggefahr und Gefahr von Körperverletzungen.</p> <p>● Verwenden Sie den Sessel nicht, wo Aerosol (Spray) Produkte benutzt werden oder wo Sauerstoff verarbeitet wird. Verbrennungsgefahr, Brandgefahr, Stromschlaggefahr und Gefahr von Körperverletzungen.</p>





Vorsichtsmaßnahmen: Vor Gebrauch lesen

Achtung

 Required Action	<ul style="list-style-type: none"> ● Gehen Sie sicher, dass der Hauptschalter (POWER) auf OFF steht, bevor Sie das Gerät anstecken. → Maschinenschadengefahr und Stromschlaggefahr. ● Gehen Sie sicher, dass der Stecker ganz in der Steckdose und im Netzkonnetktor ist. → Stromschlaggefahr, Kurzschlussgefahr oder Brandgefahr. ● Vor der Verwendung des Sessels zum ersten Mal stellen Sie alle Umschalter in richtige Positionen ein, wie es in der vorliegenden Bedienungsanleitung steht, um sicher zu sein, dass der Sessel ordnungsgemäß funktioniert. ● Vor der Verwendung des Sessels das Rückenlehnenpolster anheben, dann neigen Sie langsam die Rückenlehne nach hinten und machen Sie es sich bequem. Vergessen Sie nicht, mit einer sanften Massage zu beginnen. ● Beginnen Sie mit einer intensiven Massage, kann das zu Körperverletzungen führen. Ältere Leute, Personen im fortgeschrittenen Alter, sowie Personen mit schwachen Knochen, sollen besonders aufmerksam bei der Wahl der Massageintensität sein. ● Setzen Sie sich langsam in den Sessel, so dass sich die Massagerollen rechts und links von der Wirbelsäule befinden. Die Wirbelsäule soll bequem zwischen den Massagerollen liegen, so dass Sie es nicht brauchen, den Körper während der Massage zu krümmen und umzudrehen. ● Man darf nicht auf der Fußstütze stehen, sitzen oder sich darauf stützen, mit Ausnahme von den Fällen, wenn Sie sich im Sessel sitzen oder sich vom Sessel aufstehen.
 Prohibited	<ul style="list-style-type: none"> ● Falls Sie den Sessel nach einer langen Pause/Zeitperiode zu benutzen beginnen, lesen Sie die vorliegende Bedienungsanleitung noch einmal durch und prüfen Sie, ob der Sessel richtig funktioniert. ● Benutzen Sie den Sessel nur zu dem in dieser Gebrauchsanleitung beschriebenen Zweck. Benutzen Sie den Sessel nicht mit anderen therapeutischen Geräten oder mit der elektrischen Heizdecke. → Gefahr von körperlichen Verletzungen. ● Setzen Sie sich nicht in den Sessel mit einer erhobenen Fußstütze. → Kippgefahr, Gefahr von körperlichen Verletzungen. ● Stellen Sie keine schweren Gegenstände auf die Fußstütze, das kann zum Maschinenschaden führen, oder der Sessel kann kippen, was zu den Körperverletzungen führen kann. Nur das original mitgelieferte Zubehör verwenden.

Vorsichtsmaßnahmen: Während der Verwendung



Warnung

 Prohibited	<ul style="list-style-type: none"> ● Das Netzkabel oder das Kabel der Fernbedienung auf den Körper nicht wickeln. Lassen Sie die Fernbedienung nicht fallen, treten Sie nicht darauf und stellen Sie keine Gegenstände auf das Netzkabel oder auf das Kabel der Fernbedienung ab. → Gefahr der Beschädigung des Netzkabels, was zum Brand oder Stromschlag führen kann. ● Die Fernbedienung, das Netzkabel, den Stecker nicht mit Wasser in Kontakt bringen. → Stromschlaggefahr, Brandgefahr, Kurzschlussgefahr. Kontaktieren Sie den Lieferanten, um Reparaturarbeiten durchzuführen. ● Halten Sie das Kabel von heißen/beheizten Oberflächen fern → Gefahr durch Elektroschock, Kurzschlussgefahr, Gefahr von körperlichen Verletzungen. ● Die Kinder dürfen den Sessel nicht benutzen. Halten Sie die Kinder und Tiere vom Massagesessel (besonders vom hinteren Teil der Rückenlehne und von der Fußstütze) fern. Verletzungsgefahr oder Gefahr von körperlichen Verletzungen. Die Kinder ab 14 Jahren dürfen nur das Jugendmassage-Programm, aber nur unter Aufsicht von Erwachsenen benutzen. → Gefahr von körperlichen Verletzungen, Unfallgefahr. ● Aufsicht ist notwendig, sollten sich Kinder, Invalide oder körperbehinderte und geistig behinderte Personen bei der Benutzung in unmittelbarer Nähe befinden oder den Massagesessel benutzen. → Unfallgefahr oder Gefahr von körperlichen Verletzungen. ● Bedienen Sie den Sessel nicht mit nassen oder feuchten Händen. Benutzen Sie den Sessel nicht, wenn ihr Körper nass ist. → Gefahr durch Elektroschock oder Maschinenschadengefahr. ● Den Sessel nicht benutzen, falls der Überzugsstoff beschädigt ist. Den Stecker aus der Steckdose ziehen. → Unfallgefahr, Gefahr durch Elektroschock, Stromschlaggefahr. Den Lieferanten kontaktieren und reparieren lassen. ● Es ist verboten, Hände oder Füße zwischen Rückenlehne und Sitz, und andere bewegende Teile, sowie Massagerollen zu bringen. → Unfallgefahr, Gefahr von körperlichen Verletzungen oder Maschinenschadengefahr. ● Lassen Sie das Fußteil nicht plötzlich aus Ihren Händen fallen.
 Required Action	<ul style="list-style-type: none"> ● Gehen Sie sicher, dass es hinter dem Sessel keine Kinder und Tiere gibt, bevor Sie die Rückenlehne umlegen oder die Fußstütze senken und dass es genug Freiraum gibt, um den Sessel umzulegen.
<h3> Achtung</h3>	
 Prohibited	<ul style="list-style-type: none"> ● Den Sessel nicht unbekleidet benutzen. ● Der Sessel darf nicht für die in dieser Bedienungsanleitung nicht erwähnten Verwendungszwecken benutzt werden, der Sessel darf nur für die Massage oder als ein gewöhnlicher Sessel benutzt werden. Unfallgefahr, Gefahr von körperlichen Verletzungen ● Sessel ist nicht für die Bauch-, Brust-, Kopf-, Gelenkmassage geeignet. Es ist verboten, Hände oder Füße zwischen Rückenlehne und Sitz, und andere bewegliche Teile, sowie Massagerollen zu bringen. → Verletzungsgefahr, kann Übelkeit hervorrufen. ● Bei der Massage dürfen keine harten Gegenstände am Körper getragen werden. (Halsketten, Handuhr, Armband oder Ring). → Gefahr von körperlichen Verletzungen. ● Auf die Fußstütze NUR die Füße stellen. → Gefahr von körperlichen Verletzungen. ● Auf die Armlehne nur die Arme legen. Auf die Schulterlehne nur die Schulter n legen. → Gefahr von körperlichen Verletzungen. ● Schalten Sie den Massagesessel aus, wenn sich keiner im Sessel befindet. → Unfallgefahr oder Gefahr von körperlichen Verletzungen.

SICHERHEITSHINWEISE



Safety Precautions: During Use

Achtung

 Required Action	<ul style="list-style-type: none"> ● Im Notfall oder falls Sie sich unwohl fühlen, drücken Sie unverzüglich die EMERGENCY-STOP-Taste auf der Fernbedienung, dann werden alle Massagebewegungen gestoppt. ● Fühlen Sie sich unwohl oder empfinden Sie Schmerzen während des Massagevorgangs, beenden Sie die Anwendung unverzüglich und konsultieren Sie Ihren Arzt. ● Haben Sie das Gefühl, dass die Massage zu intensiv ist, reduzieren Sie die Intensität der Massage laut vorliegender Bedienungsanleitung. Klapp es nicht, schalten Sie den Sessel unverzüglich aus und konsultieren Sie den Lieferanten. → Gefahr von körperlichen Verletzungen. ● Gehen Sie sicher, dass das Rückenlehnenpolster während der Massage nicht verrutscht. Den Massagesessel ohne Rückenlehnenpolster nicht benutzen. → Gefahr von körperlichen Verletzungen. ● Es ist untersagt, im Massagesessel während des Massagevorgangs zu schlafen. → Gefahr von körperlichen Verletzungen. ● Stellen Sie die Massagedauer auf 15 Minuten ein. Die Massage einzelner Körperteile darf nicht länger, als 5 Minuten für jeden Körperteil dauern. → Eine übermäßig lange Behandlungszeit verursacht übertriebene Stimulation von Nerven und Muskeln, was sich kontraproduktiv auswirken kann. Stellen Sie die Massagedauer auf 30 Minuten pro Tag ein und halten Sie die Pausen zwischen den Massagevorgängen ein. * Die Kinder ab 14 Jahren dürfen die Jugendmassage nur einmal pro Tag nutzen. ● Falls Ihre Füße während der Massage von der Fußstütze gefallen sind, stellen Sie sie nicht zurück. → Maschinenschadengefahr. ● Falls Ihre Arme während der Massage von der Armlehne gefallen sind, versuchen Sie es nicht, die Arme zurückzulegen. → Maschinenschadengefahr.
 Unplug the chair	<ul style="list-style-type: none"> ● Bei Stromausfall den Hauptschalter (POWER) auf OFF stellen. Es kann zu Verletzungen kommen, wenn plötzlich unerwartet wieder Strom fließt. Den Stecker aus der Steckdose ziehen. → Gefahr von Körperverletzungen. ● Bei Gewitter ist die Verwendung des Sessels einzustellen, die Stromversorgung auszuschalten und das Netzkabel aus der Steckdose zu ziehen. ● Lässt sich die Massage nicht starten oder haben Sie Funktionsstörungen oder andere anormale Konditionen festgestellt, schalten Sie den Sessel unverzüglich aus, stellen Sie den Hauptschalter auf OFF, ziehen Sie den Stecker aus der Steckdose, konsultieren Sie den Lieferanten und lassen Sie den Sessel reparieren. → Stromschlaggefahr, Brandgefahr.



Vorsichtsmaßnahmen: Nach der Verwendung oder bei Nichtverwendung

Achtung

 Required Action	<ul style="list-style-type: none"> ● Stellen Sie nach jeder Verwendung den Hauptschalter POWER auf OFF, ziehen Sie den Netzstecker aus der Steckdose. → Falls die Kinder oder Tiere mit dem Sessel spielen werden, kann das zu Körperverletzungen oder zum Unfall führen. ● Nach der Verwendung des Sessels prüfen Sie, ob die Rückenlehne in senkrechter Position ist und die Fußstütze nach hinten geneigt ist. ● Nach jeder Verwendung den Sessel mit einem sauberen Tuch abwischen und nicht in einer Umgebung mit hoher Luftfeuchtigkeit benutzen. ● Keine Gegenstände auf den Sitz des Sessels, auf die Rückenlehne und Fußstütze stellen.
 Unplug the chair	<ul style="list-style-type: none"> ● Zum Herausziehen des Netzkabels aus der Steckdose das Netzkabel am Stecker greifen, nicht am Kabelmantel. → Stromschlaggefahr, Brandgefahr. ● Vor Reinigung des Sessels sicherstellen, dass die Stromversorgung ausgeschaltet und das Netzkabel herausgezogen ist. Berühren Sie den Sessel nicht mit nassen Händen. ● Lassen Sie den Massagesessel niemals laufen, ohne dass ein Benutzer darauf sitzt. Wird der Sessel lange Zeit in Betrieb nicht genommen, ziehen Sie den Stecker aus der Steckdose. → Unfallgefahr, Gefahr von körperlichen Verletzungen oder Stromschlaggefahr.

Sonstige Vorsichtsmaßnahmen

Warnung

 Prohibited	<ul style="list-style-type: none"> ● Stellen Sie sich nicht auf den Sessel. Setzen Sie sich NUR auf den Sitz des Sessels, nicht auf die anderen Teile des Massagesessels. → Gefahr von körperlichen Verletzungen, Maschinenschadengefahr, Kippgefahr.
 Do not disassemble	<ul style="list-style-type: none"> ● Do not try to repair any malfunction of the chair. Contact the vendor for assistance. Versuchen Sie nicht selbst den Masagesessel zu reparieren. Konsultieren Sie den Lieferanten. ● Nutzen Sie den Massagesessel niemals wenn Netzstecker oder Netzkabel beschädigt sind. Konsultieren Sie den Lieferanten.

Achtung

 Required Action	<ul style="list-style-type: none"> ● Versuchen Sie nicht, den Massagesessel zu modifizieren.
--	---

Anmerkung

- Entsorgen Sie den Sessel gemäß den örtlichen geltenden Vorschriften.

HAUPTFUNKTIONEN

Hauptfunktionen

Hohe Leistungsfähigkeit

Neue «Hybrid» Massage Funktion

Der Sessel besitzt eine neuartige Massagetechnologie, die eine effektive Massage von den Schultern zum unteren Rücken und eine Luftkissenmassage im Sitz, in den Armen, der Schulter, den Waden und an den Füße ermöglicht.

Optische Sensoren sorgen für

Automatische Shiatsu-Energiepunkte-Erkennung

Automatische Feststellung der Shiatsu-Punkte entsprechend von Körpergröße und Körperbau, was eine individuelle Massage für jeden Menschen ermöglicht.

Gut sichtbare LED-Anzeige

Elegante Fernbedienung

Die beleuchtete Fernbedienung macht die Benutzung leicht und verständlich. Außerdem zeigt die Bedienung mit dem Halbkreis anhand des LCD-Display die Shiatsu-Punkte, Positionen und Operationen an.

Einfache Einstellung der bequemsten Sesselposition

Automatische Einstellung der Position

Die Rückenlehne kann auf max. 116° abgesenkt werden. Die Fußstütze kann auch auf max. 90° gehoben werden.

Air Massage

Luftkissenmassage-Funktion für den ganzen Körper

Der Massagesessel ist mit Luftkissen ausgestattet, die Beine, Füße, Sitz, Arme, Hände und Schultern durch Luftdruck massieren.

Steigern Sie die Leistung mit nur einer Taste

Der neue Max Intensity Modus

Zusätzlich zur Anpassung der Massageintensität, wie dies in unseren Vorgängermodellen bereits durch individuelle Bedienungstasten möglich war, wurde eine Taste mit dem Max Intensity Modus hinzugefügt. Durch Betätigen dieser Taste kann die Massage komplett auf volle Intensität geändert werden.

Neuer Mechanismus

Ausgestattet mit 3-D Massagetechnologie

Die Intensität der Rückenmassage kann über einen Luftdruck gesteuert und in die Tiefe wirkenden 3D-Mechanismus ihren Bedürfnissen angepasst werden.

Beseitigung von Muskelschmerzen jeder Art

Vielzahl verschiedener Programmfunktionen

Sinnvoll abgestimmte Automatikprogramme bieten Ihnen ein optimales Massageerlebnis. Mit den manuellen Einstellungen können Sie zielgenau verschiedenste Massagearten einzeln abrufen oder untereinander kombinieren.

Angenehme Wärme für Hände und Füße

Heizung für Finger und Zehen

Der Sessel ist mit Heizelementen für die Fingerspitzen und Zehen ausgestattet.

[HAUPTFUNKTIONEN]

Vorteile

Der Massagesessel S3 hat folgende wohltuende Eigenschaften:

- Muskelentspannung
- Kreislaufentlastung
- Anregung der Durchblutung
- Förderung des lymphatischen Abflusses (Lymphdrainage)

KOMPONENTEN UND DEREN BESCHREIBUNG

Massagesessel

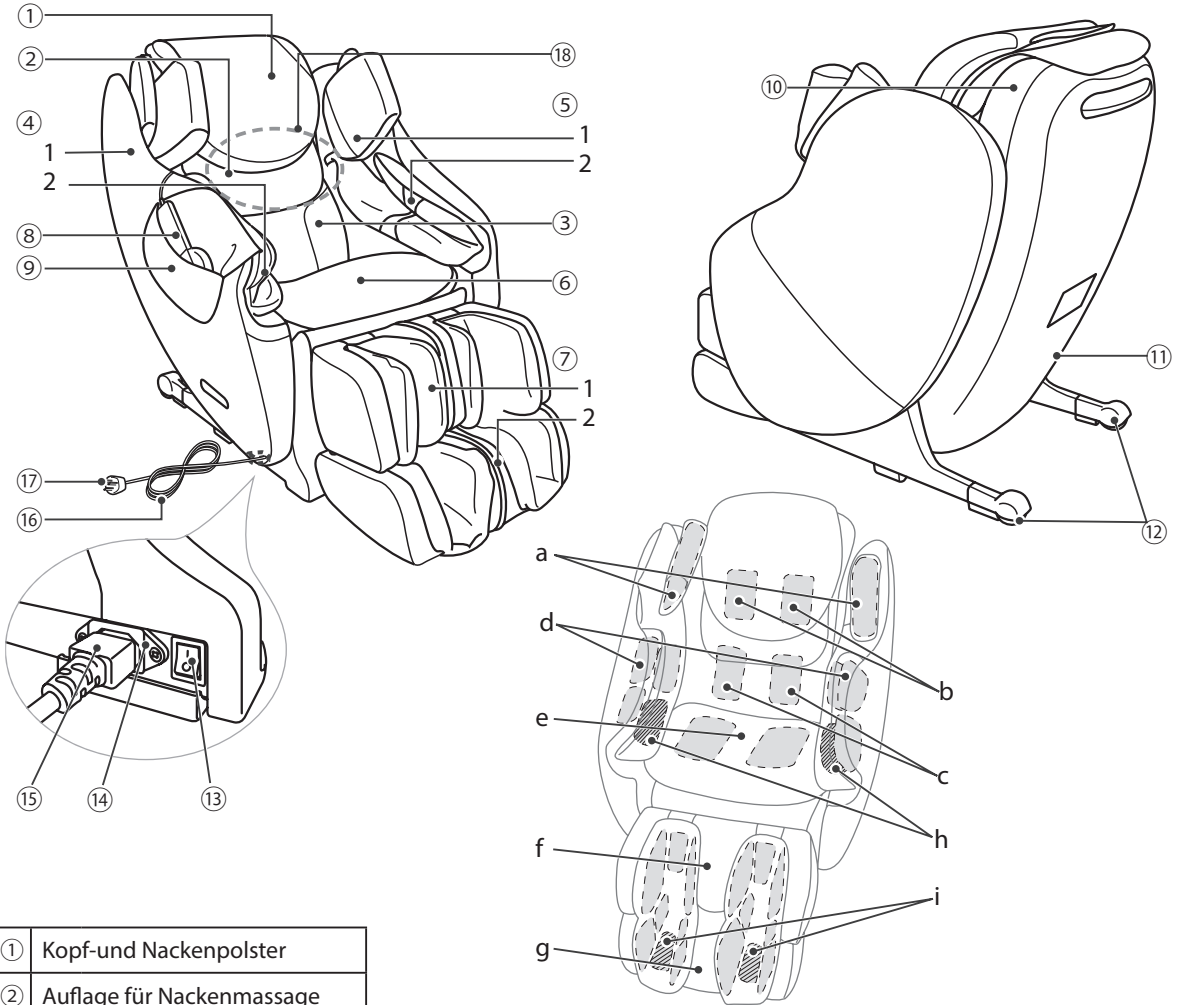

[KOMPONENTEN UND DEREN BESCHREIBUNG]

①	Kopf-und Nackenpolster
②	Auflage für Nackenmassage
③	Rückenkissen
④	Armlehne (rechts)
• 1	Schulterkissen
• 2	Armkissen
⑤	Armlehne (links)
• 1	Schulterkissen
• 2	Armkissen
⑥	Sitz
⑦	Beinauflage
• 1	Waden
• 2	Füße
⑧	Fernbedienung
⑨	Tasche

⑩	Rückenlehne
⑪	Rückseite
⑫	Transportrollen
⑬	Hauptschalter
⑭	Netzanschluss
⑮	Gerätestecker
⑯	Netzstecker
⑰	Netzstecker
⑱	Parkposition der Massagerollen im Ruhezustand
a	je 2 Luftpolster, jeweils im rechten und linken Schulterpolster

b	1 Luftpolster rechts und links im Schulterbereich
c	je 1 Luftpolster rechts und links im Rückenbereich
d	je 4 Luftpolster rechts und links in den Armpolstern
e	je 1 Luftpolster rechts und links im Gesäßbereich
f	Luftpolster im Unterschenkelbereich
g	Luftpolster im Fußsohlenbereich
h	Handflächenheizung, links und rechts
i	Fußsohlenheizung

Fernbedienung

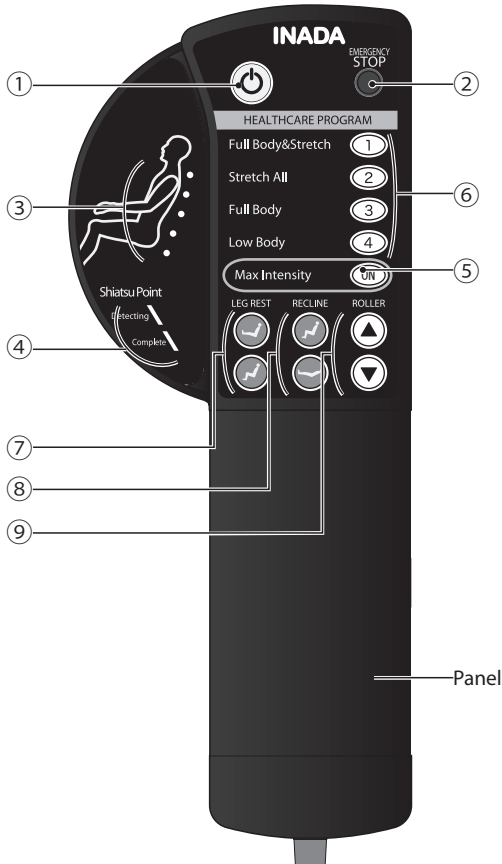

①	Taste Power (Ein-/Ausschalter)	Schaltet die Fernbedienung auf POWER ON und POWER OFF. Das Drücken der Taste im aktivierten Zustand bewirkt, dass sich die Rollen auf die Ausgangsposition zurück geben. Anschließend schaltet sich der Stuhl selbst aus. Die Taste leuchtet grün, wenn der Stuhl aktiviert wurde, orange, wenn der Sessel ausgeschaltet wurde, und es blinkt rot, wenn der Sessel durch EMERGENCY STOP gestoppt wurde.
②	Emergency-STOP-Taste	Verwenden Sie diese Taste im Notfall, wenn eine Störung auftritt oder der Stuhl aus anderen Gründen sofort abgeschaltet werden soll. Die Rollen stoppen in diesem Fall sofort.
③	Anzeige der Rollenposition	Auf der Fernbedienung wird die Position der Rollen während des Massagevorgangs angezeigt.
④	Anzeige Lokalisation der Shiatsu-Punkte	DETECTING – das Programm lokalisiert Ihre Shiatsu-Punkte. COMPLETE - die Lokalisierung ist beendet.
⑤	Max Intensity Taste (Intensivmodus)	Auswahl des Intensivmodus
⑥	Automatikprogramme	1 Full-Body-Strech: Ganzkörpermassage mit Streckfunktion 2 Full Body: Ganzkörper-Streckprogramm 3 Full Body: Ganzkörpermassageprogramm 4 Low Body: Massageprogramm für den unteren Körperbereich
⑦	LEG REST: Fußstütze	Einstellung des Winkels der Fußstütze.
⑧	RECLINE: Rücken- und Fußlehnenverstellung	Einstellung der Fuß- und Rückenlehne in die gewünschte Position; gleichzeitiger Kombi-Lauf (Rücken und Füße parallel).
⑨	ROLLER: (manuelle Einstellung der Massagerollen)	Ermöglicht die Feinstellung der Massagerollen nach der Shiatsu-Punkt-Erkennung und während der manuellen Programme.

Fernbedienung

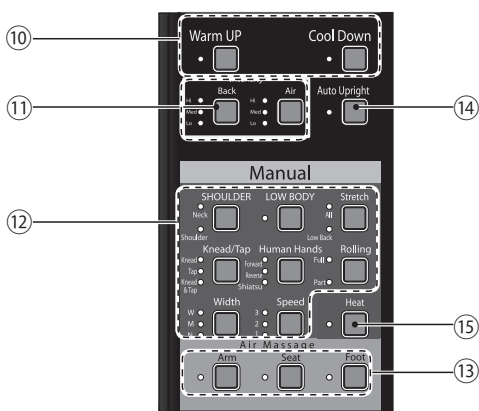

⑩	Programmauswahl	1 WARM UP (Anregendes Automatikprogramm) 2 COOL DOWN (Entspannendes Automatikprogramm)
⑪	Regelung der Massage-Intensität	Back (Rollen im Rücken) Air (Luftkissenmassage) Hi (höchste Stufe) Med (mittlere Stufe) Lo (niedrige Stufe)
⑫	Manuelle Auswahl-Tasten (können miteinander kombiniert werden)	SHOULDER (Schultermassage) LOW BODY (Massage Unterer Rückenbereich) Stretch (Streckprogramm) Knead/Tap (Knet- und Klopfmassage einzeln und kombiniert) Human Hands („Menschliche Hände“, vorwärts/rückwärts/„Shiatsu“) Rolling (Rollenmassage) Width (Einstellung der Rollenbreite) Speed (Einstellung der Geschwindigkeit)
⑬	Air-Massage (Luftkissenmassage)	Arm (Armmassage) Seat (Massage Gesäß-/Sitzbereich) Foot (Fußmassage)
⑭	Automatisches Aufrichten	Das automatische Aufrichten nach Programmende des Automatikprogramms kann EIN/AUS gestellt werden.
⑮	Heizung	Schalter zum Ein- oder Ausschalten der Fuß- und Armheizung



Warnung

- Schützen Sie die Fernbedienung vor Wasser.
- Nicht mit nassen Händen bedienen.

VOR DEM GEBRAUCH

- Dieses Produkt wird in Liegeposition ausgeliefert. Vor der Montage der weiteren Teile bitte die Rückenlehne mittels Fernbedienung in ihre vollständig aufrechte Position bringen.

Aufstellen

Halten Sie mindestens 50 cm Abstand vor und hinter dem Massagesessel, um eine ungehinderte Verstellung zu gewährleisten.



Vorsicht

- Verwenden Sie den Sessel nicht in Räumen mit erhöhter Luftfeuchtigkeit, wie zum Beispiel im Badezimmer oder in der Sauna.
- Für die Aufstellung und den Betrieb benötigt der Sessel einen ebenen Untergrund.
- Benutzen Sie den Sessel nicht in einer sehr staubigen Umgebung.
- Die Raumtemperatur darf 40 °C (104 °F) nicht übersteigen.
- Setzen Sie den Sessel nicht direkter Sonnenstrahlung oder Heizstrahlern oder anderen Heizkörpern aus.
- Halten Sie Brandherde wie Zigaretten und Aschenbecher vom Stuhl fern.

- Um zu verhindern, dass der Fußboden zerkratzt wird, stellen Sie den Sessel auf einen Teppich.
- Der Sessel ist sehr schwer. Deshalb seien Sie vorsichtig während des Verschiebens des Sessels, um den Fußboden nicht zu zerkratzen und zu beschädigen.
- Beim Aufstellen des Sessels halten Sie mindestens 1 Meter Abstand von Geräten, wie Fernseher, Rundfunk und anderen Audio- und Videogeräten, um Funktionsstörungen zu vermeiden.
- Die Bodenbelastung liegt bei ca. 2,5 kg pro qcm, wenn im Sessel ein Mensch mit einem Gewicht von 100 kg sitzt.

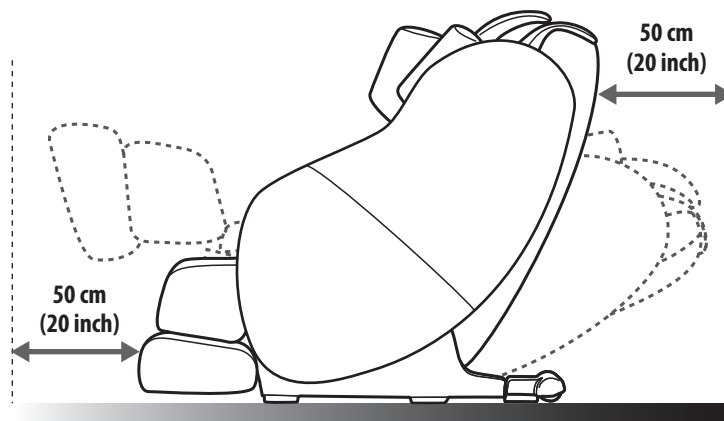

Lieferumfang

Der Sessel wird im komplett montierten Zustand geliefert. Die nachfolgende Anleitung ist nur im Falle einer Demontage zu beachten!

Sessel

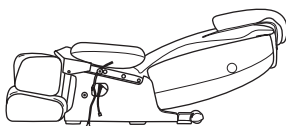

Sessel

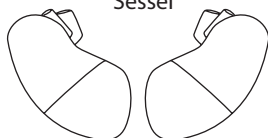

rechte Armlehne

linke Armlehne

Zubehör



Bedienungsanleitung



Netzkabel



Rückenkissen



T-Schraubenschlüssel



Shiatsu-Kugeln
Fußsohlen

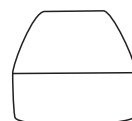

Fernbedienungs-Tasche



Schrauben
×6



Unterlegscheiben
×6

Anbringen der Armlehnen

Vor der Installation der Armlehnen schalten Sie den Netzschalter aus und ziehen Sie das Netzkabel aus der Steckdose.

- ① Legen Sie die Armlehne an der Seite des Stuhls an und ziehen Sie den Luftschlauch und den Kabelbaum durch das rechteckige Loch.

*Achten Sie darauf, alle Teile vorsichtig durch die Nut zu ziehen um diese nicht zu beschädigen.

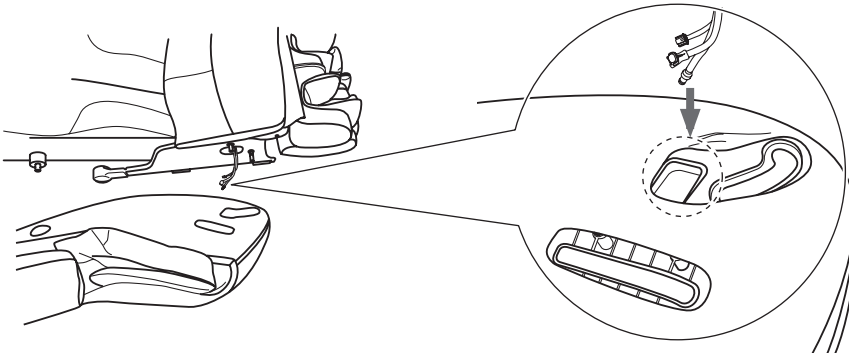

- ② Legen Sie die Armlehne wie in der Abbildung gezeigt auf die Seite des Sessels und führen Sie die Schrauben durch die jeweiligen Öffnungen.

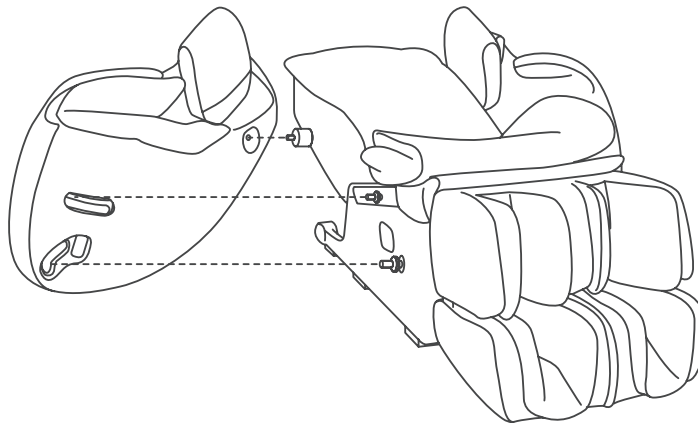

- ③ Öffnen Sie den Reißverschluss.

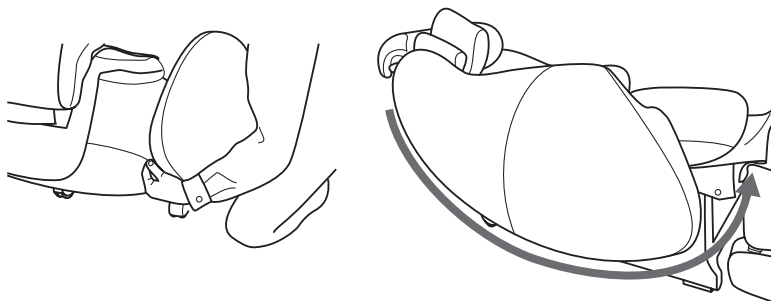

- ④ Drehen Sie den Stoff zur Seite und verwenden Sie den T-förmigen Schlüssel, um die mitgelieferten Schrauben und Unterlegscheiben in der gezeigten Richtung (siehe Abbildung) zu installieren.

VOR DEM GEBRAUCH

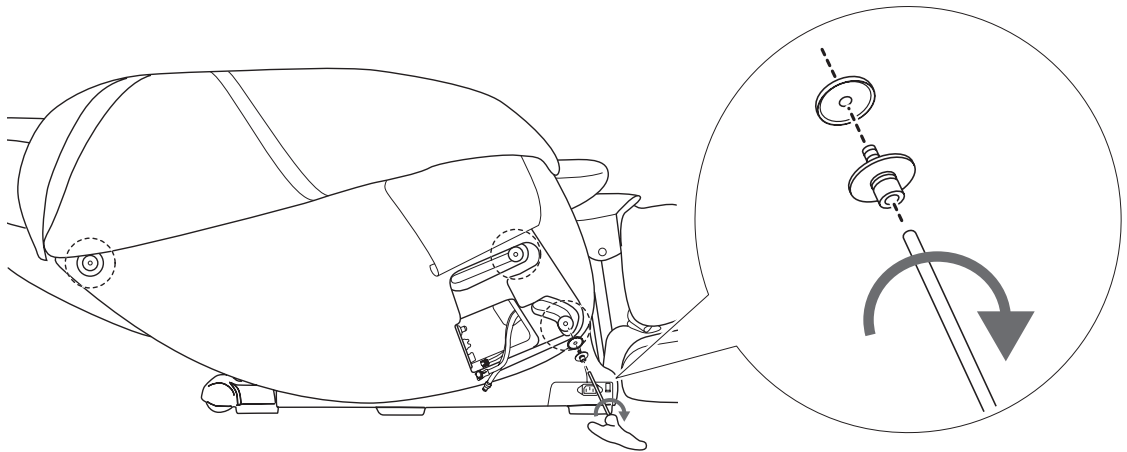

⑤ Verbinden Sie den Luftschlauch und den Kabelbaum. Achten Sie bitte auf den korrekten Anschluss.

[VOR DEM GEBRAUCH]

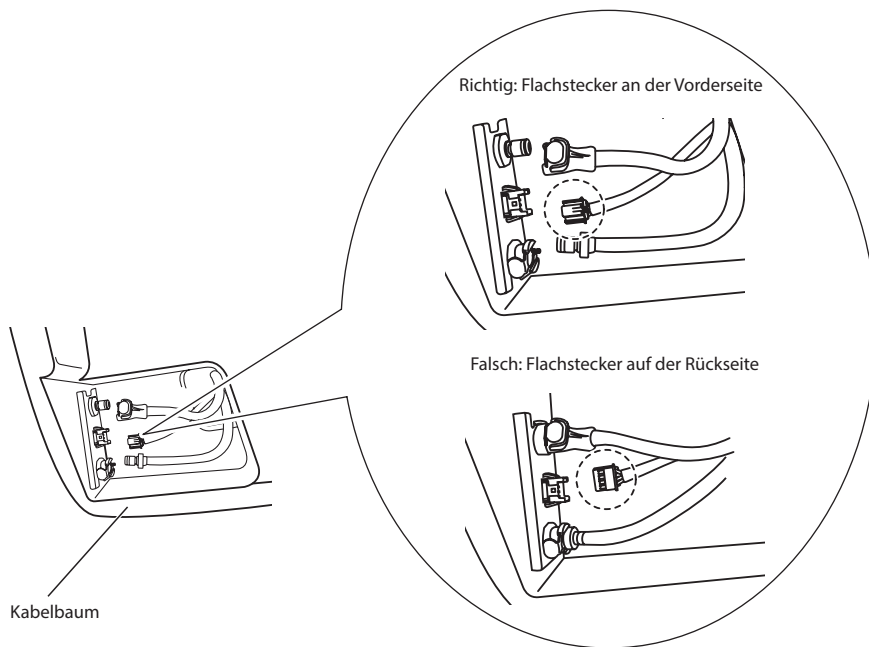

⑥ Schließen Sie den Reißverschluss.

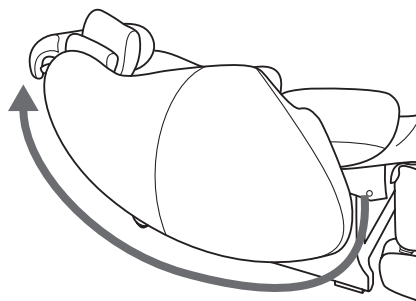

⑦ Sollten noch Falten im Leder sein bitte von Hand glätten.

Transport oder Verschieben des Massagesessels

Bevor Sie den Stuhl bewegen schalten Sie den Hauptschalter aus, ziehen den Netzstecker aus der Steckdose, und entfernen auch das Netzkabel vom Anschluss am Stuhl.

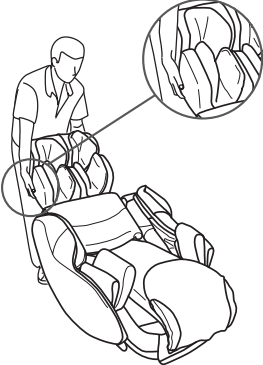
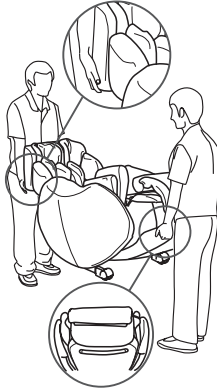
Auf den Rädern bewegen	Tragen
<p>Bringen Sie den Sessel in eine aufrechte Position, halten Sie ihn an den Seiten der Beinauflage und heben Sie ihn an bis die Transportrollen Bodenkontakt haben. Nun können Sie ihn verschieben.</p>	<p>Stellen Sie die Rückenlehne voll zurück und heben Sie ihn gleichzeitig am oberen Teil der Rückenabdeckung und der Beinauflage.</p>
	

- Der Stuhl ist sehr schwer. Bitte achten Sie beim Transport auf eine korrekte Rückenhaltung.
- Bitte achten Sie darauf dass die Fernbedienung während des Transports nicht beschädigt wird.



Vorsicht

- Verschieben Sie nicht den Stuhl, während jemand in ihm ist.
- Achten Sie darauf, das Netzkabel aus der Steckdose gezogen ist.
→ Das Netzkabel kann beschädigt werden, was zum Kurzschluss führen kann.

Hauptanschluss

- ① Schließen Sie zunächst das Netzkabel vorne rechts am Stuhl an. Dann stecken Sie das andere Ende in die Steckdose.

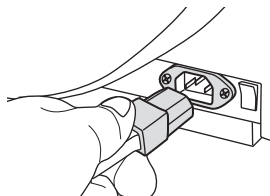

- ② Stellen Sie jetzt den Schalter auf die ON-Position.

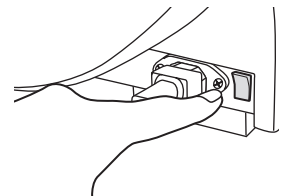

*Wenn der Hauptschalter eingeschaltet wird bewegen sich die Rollen automatisch in die Ausgangsposition (oberer Teil der Rückenlehne) und stoppen dort.

⚠ Warnung

- Verwenden Sie den Sessel nicht mit Netzadaptern.
→ Kann zu Schäden am Sessel oder Stromschlag führen.

⚠ Vorsicht

- Bevor Sie das Netzkabel in die Steckdose stecken, stellen Sie sicher, dass der Hauptschalter auf OFF steht.
- Stellen Sie sicher, dass der Stecker vollständig in die Steckdose eingesteckt ist.
- Bevor Sie den Stuhl zum ersten Mal benutzen, überprüfen Sie bitte sorgfältig alle Verbindungen.

VOR DEM GEBRAUCH

Überprüfen Sie den Sitzbezug

Bevor Sie den Stuhl benutzen überprüfen Sie den Sitzbezug mit dem folgenden Verfahren.

① Öffnen sie den Klettverschluss

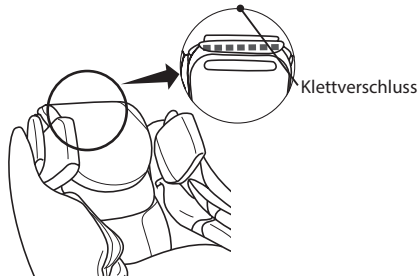

② Falten Sie das Rückenpolster vorwärts und überprüfen Sie mit Ihren Händen, dass der Bezug des Stuhls nicht beschädigt ist.

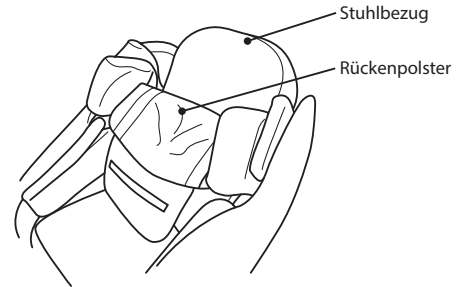

Vorsicht

● Überprüfen Sie den Klettverschluss vor jeder Benutzung wie in der Abbildung dargestellt. Überprüfen Sie auch die anderen Teile. Unser "Service Center" (siehe Rückseite) steht Ihnen gerne für Rückfragen zur Verfügung. Verwenden Sie den Stuhl nie mit entfernter Abdeckung oder Löcher oder Rissen in der Abdeckung – dies könnte zu Verletzungen führen.

[VOR DEM GEBRAUCH]

Anbringen der Tasche für die Fernbedienung

Befestigen Sie die mitgelieferte Tasche für die Fernbedienung mit dem Klettverschluss an der Lehne rechts (siehe Abbildung)

① Platzieren Sie die Fernbedienungstasche an der rechten Armlehne.

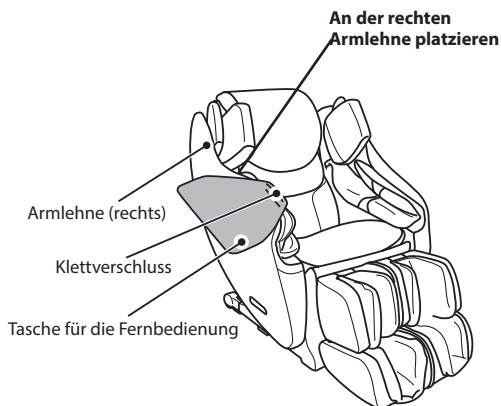

② Es befindet sich ein Klettverschluss für die Anbringung der Tasche an der Innenseite der rechten Armlehne. Wickeln Sie die Tasche um die Armlehne, um sie anzubringen.

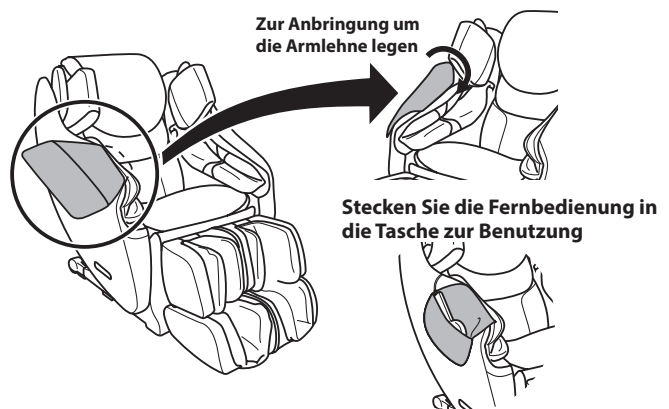

EINSTELLUNGEN DES SESSELS

Sitzposition

Wenn der Stuhl ausgeschaltet ist befinden sich die Rollen in der Regel wieder in der linken und rechten Seite des oberen Teils der Rückenlehne. Zur Sicherheit überprüfen Sie zunächst die Position der Rollen. Sollten sich diese nicht in der Parkposition befinden schalten Sie den Netzschalter ein, bevor Sie sich setzen. Die Rollen kehren dann in ihre Ausgangslage zurück und Sie können Platz nehmen.



Vorsicht

- **Setzen Sie sich nicht auf dem Stuhl wenn die Beinauflage angehoben ist.**

→ Jede plötzliche Auswirkung auf die Beinauflage könnte zu einer Beschädigung des Mechanismus führen. Zudem kann das Kippen des Stuhl dann zu einem Unfall oder einer Verletzung führen.

- **Vor der Inbetriebnahme stellen Sie den Sessel in seine vollständig aufrechte Position. Anschließend stellen Sie die Rückenlehne langsam in eine komfortable Position, bevor Sie daran denken mit einer leichten Massage zu beginnen.**

Kopfstütze anpassen

Der Bezug der Kopfstütze kann nach folgendem Verfahren entfernt werden.

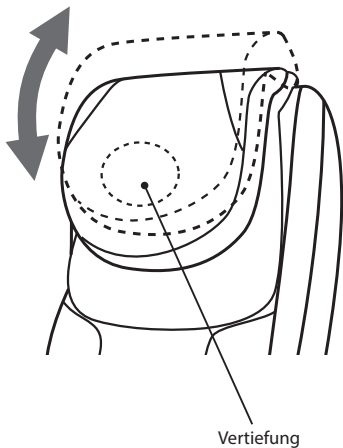

Geeignete Position der kleinen Kopfstütze



Die Vertiefung in der Kopfstütze kommt nicht mit dem Hinterkopf in Berührung.



Der Hinterkopf ist in der Vertiefung der Kopfstütze platziert.

Bezug für Kopfstütze entfernen

Der Bezug der Kopfstütze kann nach folgendem Verfahren entfernt werden.

1 Biegen Sie die Kopfstütze.

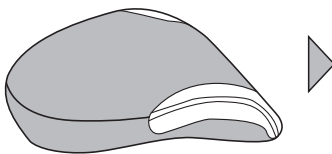

2 Entfernen Sie den Bezug von der Seite.

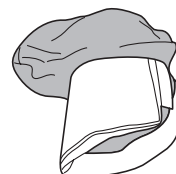

***Bitte seien Sie vorsichtig beim Abnehmen des Bezuges – dieser kann reißen wenn Sie zuviel Kraft für das Umdrehen verwenden.**

***Zur Installation wiederholen Sie den Vorgang in umgekehrter Reihenfolge.**

EINSTELLUNGEN DES SESSELS

Benutzung der Polsterauflage

Falls Sie das Gefühl haben, dass Ihnen die Massage zu intensiv ist legen Sie das Rückenpolster in den unteren Lendenwirbelbereich und starten Sie die Massage erneut.

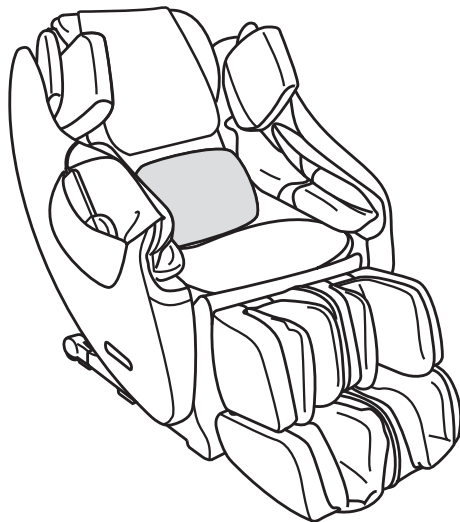

Vorsicht

- **Achten Sie darauf, dass das Polster nicht von den Rollen eingezogen wird.**
→ Dies könnte zu Unfällen oder Verletzungen führen.

Verwendung der Shiatsu-Bälle

Legen Sie die Shiatsu-Bälle in die dafür vorgesehene Tasche an den Fußsohlen. Sie haben die Wahl zwischen Ferse und Fußspitzen.

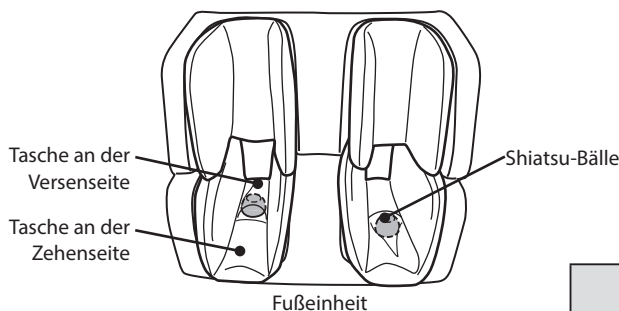

- **Entfernen Sie die Shiatsu-Bälle, um die Massage leichter zu machen.**

Verwendung der Armlehnen

Legen Sie Ihren Arm in die Armlehne, so dass sich Ihr Ellbogen zwischen Arm- und Schultereinheit befindet, wie es auf dem Bild zu sehen ist.

- Drehen Sie die Schultereinheit zu Beginn der Massage in die gewünschte Position.
- Legen sie den Ellbogen zwischen das Arm- und Schulterpolster.
- So einführen, dass Ihre Handfläche nach unten zeigt.

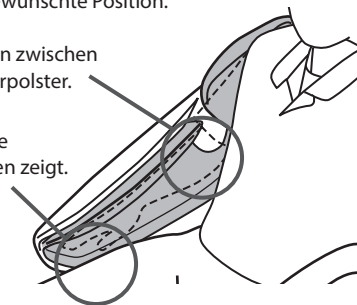

Vorsicht

- **Legen Sie kein anderes Körperteil außer dem Arm in die Armlehnen.**
→ Es besteht Verletzungsgefahr.
- **Ist der Arm während der Massage aus der Armlehne gerutscht, legen Sie ihn bitte nicht im laufenden Programm zurück.**
→ Sie könnten den Mechanismus beschädigen.
- **Die Armlehne ist nicht für die Massage des Ellbogens geeignet.**
→ Es besteht Verletzungsgefahr.

Benutzung der Fußstütze

Vertikale Einstellung

■ Um die Fußstütze hochzufahren

Drücken Sie die LEG REST-Taste oben, um die Fußstütze hochzufahren.

■ Um die Fußstütze herunterzufahren

Drücken Sie die LEG REST-Taste unten, um die Fußstütze herunterzufahren.

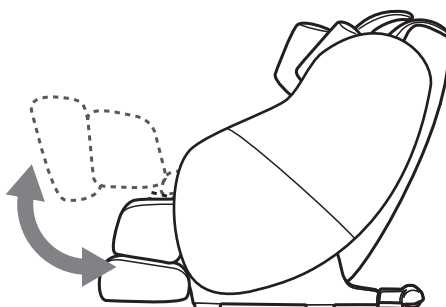

Haltefunktion

Halten Sie die Taste länger als 2 Sekunden gedrückt, wird die Fußstütze automatisch hoch oder runter gefahren, bis Sie die Taste abermals drücken.

Kommt es zu einem vorzeitigen Stopp, drücken Sie die Taste noch einmal.

Ausfahren und Einziehen der Fußstütze

Setzen Sie sich in den Sessel und stellen Sie Ihre Füße auf die Fußstütze – es erfolgt eine automatische Anpassung.

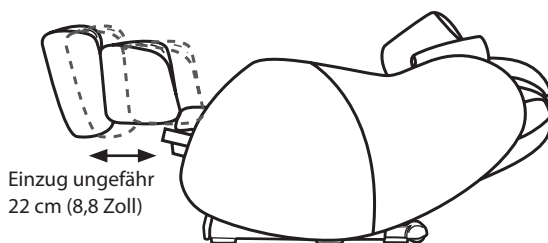

Warnung

- Stellen Sie sicher, dass niemand, insbesondere keine Kinder oder Haustiere sich beim Absenken unter der Fußstütze befinden.
- Lassen Sie die Fußstütze nicht plötzlich aus den Händen fallen, während Sie die Fußstütze manuell bewegen.



Vorsicht

- Auf die Fußstütze nur Beine und Füße (keine anderen Körperteile) stellen.

EINSTELLUNGEN DES SESSELS

Einstellung der Rückenlehne

Um die Rückenlehne hochzufahren

Drücken Sie diese RECLINE-Taste, um die Rückenlehne hochzufahren.



Um die Rückenlehne runter zufahren

Drücken Sie diese RECLINE-Taste, um die Rückenlehne herunterzufahren.

Sesselbereich

Das Umlegen der Rückenlehne erfolgt zusammen mit dem Hochfahren der Fußstütze.

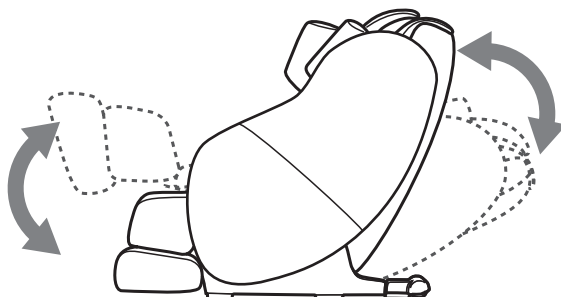

Haltefunktion

Halten Sie die Taste länger als 2 Sekunden gedrückt, wird die Rückenlehne automatisch herunter und gleichzeitig die Fußstütze hoch gefahren, bis Sie die Taste abermals drücken.

Kommt es zu einem vorzeitigen Stopp, drücken Sie die Taste noch einmal.

*Wenn die Rückenlehne und die Fußstütze ihre maximale -position erreicht haben, stoppen sie.



Warnung

- Stellen Sie sicher, dass niemand, insbesondere keine Kinder oder Haustiere sich beim Absenken unter der Fußstütze befinden.

Benutzung der Heizung

Zum Einschalten bitte den Knopf Heizung auf der Fernbedienung drücken. Der Betrieb wird durch ein grünes Licht angezeigt.



Zum Ausschalten bitte den Knopf erneut drücken.

NACH DER VERWENDUNG

Nach dem Betrieb des Sessels sollten Sie die Rückenlehne und Fußstütze senkrecht stellen. Anschließend schalten Sie die Power-Taste auf „Aus“ in den Standby-Modus. Anschließend ziehen Sie bitte den Netzstecker aus der Steckdose. Das hilft beim Stromsparen, weil keine Standby-Energie verwendet wird.



Vorsicht

- Gehen Sie sicher, dass der Netzstecker aus der Steckdose gezogen ist.
→Lassen Sie Kinder und Tiere nicht mit dem Sessel spielen.
- Bitte bündeln Sie das Netzkabel, um es vor Beschädigungen zu schützen.
- Gehen Sie sicher, dass die Rückenlehne und die Fußstütze senkrecht gestellt sind.
- Benutzen Sie den Sessel nicht in sehr feuchter oder staubiger Umgebung.
- Zum Herausziehen des Netzkabels aus der Steckdose das Netzkabel am Stecker greifen.
- Nicht am Kabelmantel ziehen.

PROGRAMMÜBERSICHT

Automatikprogramme

Automatikprogramme helfen Ihnen bei der Auswahl der für Sie optimalen Massage.

Gesundheitsprogramme

Diese Programme dienen der Erholung von Muskelermüdung.

Full Body & Stretch

Dieses Programm bietet eine umfassende Ganzkörpermassage mit Streckfunktion zum Erhalt Ihrer Gesundheit und zum Tanken neuer Kraft und Energie.

Stretch All

Bei diesem Programm erfolgt eine Streckung des gesamten Körpers. Der Oberkörper wird nach hinten gedehnt, die Wirbelsäule wird komplett gestreckt.

Full Body

Eine umfassende Ganzkörpermassage aber ohne Streckfunktion.

Low Body

Dieses Programm ist besonders für Personen empfohlen die Verspannungen im unteren Rückenbereich haben.

Warm Up

Der ideale Wachmacher für den Start in einen entspannten Tag.

Cool Down

Dieses Programm ist besonders zum Entspannen nach einem stressigen Arbeitstag geeignet um die innere Harmonie wieder zu finden.

Manuelle Programmauswahl

Sie können die Massageprogramme mit „Rolling“ (komplette und partielle Rollenmassage des Rückens) kombinieren. Ebenso können Sie die Luftkissenmassage für einzelne Körperbereiche auswählen. Dabei lassen sich Geschwindigkeit und Intensität variieren. Bei Wahl von „Rolling“ startet das Shiatsu-Erkennungssystem.

AUTOMATIKPROGRAMME

Automatikprogramm-Massagen

- Aus den 6 Automatikprogrammen können Sie das für Sie passende Programm wählen.
- Die Automatikprogramme geben Ihnen die Möglichkeit, die gewünschte Körperregion zu wählen.

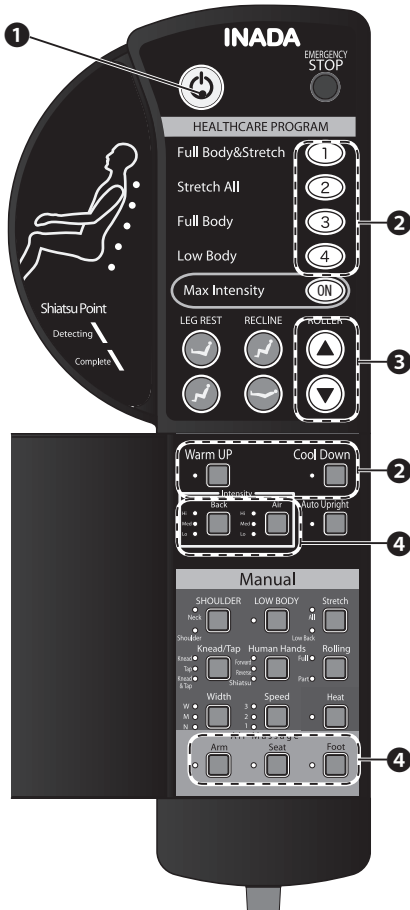

1 Drücken Sie die Taste.

Wird innerhalb von 5 Minuten nach der Betätigung kein Programm gewählt, geht der Sessel in den Standby-Betrieb und Sie müssen ihn erneut anschalten.

2 Wählen Sie Ihr Massageprogramm.

Nach der Programmauswahl wird die Rückenlehne zurückgelegt, anschließend startet das Shiatsu-Punkte-Erkennungssystem (siehe Abbildung rechts). Damit diese Erkennung optimal verläuft, setzen Sie sich bitte möglichst tief in den Sessel.



3 Einstellen der Schulterposition.

Am Ende der Shiatsu-Punkte-Erkennung beginnen die Tasten zur Einstellung der Massagerollen zu leuchten. Sie können jetzt die für Sie exakte Höhe der Massagerollen an Ihrem Nacken anpassen. Falls keine Einstellung gewünscht ist, nutzen Sie diese Tasten nicht.

Einstellen der Schulterposition (Taste ROLLER)

Wenn die Rollenhöhe an Ihren Schultern nicht korrekt ist, stellen Sie die Massagerollen ein, während die Tasten blinken.

	<p>Beim Drücken dieser Taste bewegen sich die Massagerollen aufwärts.</p>
	<p>Beim Drücken dieser Taste bewegen sich die Massagerollen abwärts.</p>

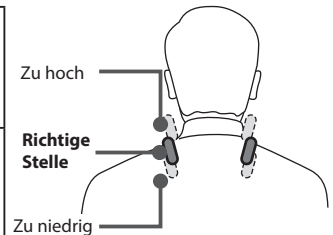

4 Massagebeginn.

Nachdem die Shiatsu-Punkte erkannt worden sind, leuchtet die Anzeige «Complete» und der Massagevorgang beginnt. Während des Massagevorgangs können Sie die Intensität der Luftkissenmassage einstellen oder dieselbe abstellen.



Intensitätseinstellung

Die mechanische Intensität kann in 3 Ebenen eingestellt werden. Mit jedem Drücken der Taste ändert sich die Intensität der mechanischen Massage von Niedrig über Mittel auf Hoch. Die Standardeinstellung beim Start des Programms ist Mittel.



Durch Drücken der „Max Mode“ Taste (Maximale Intensität) lässt sich die Intensität der mechanischen Massage selbst dann von **Lo (niedrig)** über **Med (mittel)** auf **Hi (hoch)** ändern, wenn die Max Mode Taste eingeschaltet ist. Die Standardeinstellung beim Start des Programms ist Hoch.

Anpassen der Intensität der Luftkissenmassage

	<p>Einstellen der Intensität der Luftkissenmassage. Mit jeder Betätigung der Taste „Air“ ändert sich die Stärke von Lo (niedrig) über Med (mittel) auf Hi (hoch). (Die Standardeinstellung beim Start des Programms ist Medium.)</p> <p> Der Max Mode (Maximale Intensität) kann in der gleichen Weise geändert werden, sobald dieser Modus gewählt wurde. (Die Standardeinstellung beim Start des Programms ist hoch.)</p>
	<p>Die Luftmassage der Arme kann wahlweise EIN- oder AUS geschaltet werden. Mit Drücken der Taste „Arm“ während des Programms können Sie Einstellung wechseln. Bei jedem Betätigen der Taste wechselt die Einstellung zwischen Ein/Aus.</p>
	<p>Die Luftmassage für den unteren Rücken kann wahlweise EIN- oder AUS geschaltet werden. Mit Drücken der Taste „Seat“ während des Programms können Sie Einstellung wechseln. Bei jedem Betätigen der Taste wechselt die Einstellung zwischen Ein/Aus.</p>
	<p>Die Luftmassage für die Beine kann wahlweise EIN- oder AUS geschaltet werden. Mit Drücken der Taste FOOT während des Programms können Sie Einstellung wechseln. Bei jedem Betätigen der Taste wechselt die Einstellung zwischen Ein/Aus.</p>

5 Ende der Massage.

Mit Ende des gewählten Programms hebt sich die Rückenlehne automatisch an und die Rollen kehren in ihre Anfangsstellung im oberen Teil der Rückenlehne zurück.

Die Fernbedienung schaltet sich automatisch ab.

Abbruch der automatischen Rückstellung



Per Knopfdruck können Sie die Funktion der automatischen Anhebung der Rückenlehne abbrechen. Mit erneutem Drücken der Taste geht die Rückenlehne nach oben, sobald das Programm beendet ist.

Programmänderungen

Während des Massagevorgangs können Sie vom gewählten Programm in ein anderes wechseln. Nach einer Gesamtdauer von 30 Minuten wird das aktuelle Programm automatisch gestoppt, auch wenn es noch nicht abgeschlossen ist.

Umschalten zwischen zwei Automatikprogrammen

Wird während des Ablaufes eines automatischen Programms ein anderes Automatikprogramm gewählt, kehren die Massagerollen in die Ausgangsstellung zurück und das Shiatsu-Erkennungs-System beginnt erneut. Die Position der Schultereinstellung kann neu eingestellt werden, während die Schultereinstellung überprüft wird.

Umschalten von einem Automatikprogramm zu einem manuellen Programm

Wird während des Ablaufes eines automatischen Programms in ein manuelles Programm gewechselt, kehren die Massagerollen in die Ausgangsstellung zurück und die manuelle Massagetechnik beginnt. Wurde bei dem gewählten Automatikprogramm die Schulterposition manuell eingestellt, werden diese noch einmal überprüft bevor das Programm seine Tätigkeit startet.

Abbrechen des Massagevorgangs

Um den Massagevorgang abzubrechen betätigen Sie die POWER-Taste. Die Massagerollen kehren in die Ausgangsstellung zurück.

Stellen Sie Unregelmäßigkeiten beim Massagevorgang fest, betätigen Sie bitte die Stopp-Taste und die Massagerollen halten in Ihrer aktuellen Stellung an.

Drücken Sie die POWER-Taste, kehren die Massagerollen in Ihre Ausgangsstellung zurück.

Nach Auswahl eines Automatikprogramms neigt sich die Rückenlehne automatisch nach hinten. Achten Sie bitte darauf, dass sich keine Personen oder Gegenstände hinter dem Sessel befinden.



Vorsicht

- **Haben Sie das Gefühl, dass die Massage zu intensiv und tief ist, reduzieren Sie die Intensität der Massage durch Einlegen der mitgelieferten Kissen. Genügt das nicht konsultieren Sie bitte unseren Service.**
→ Massagen mit zu hoher Belastung können u. U. zu Verletzungen führen.
- **Legen Sie Ihre Hände nicht zwischen die Massagerollen, sowie in den Raum zwischen der Rückenlehne und der Sitzfläche. Während der Verwendung des Sessels legen Sie bitte Ihren Schmuck ab und nehmen Sie alle Gegenstände aus der Tasche.**
- **Ist ein Arm oder Fuß während der Massage aus der Armlehne gerutscht, legen Sie ihn bitte nicht im laufenden Programm zurück.**
- **Die empfohlene Behandlungszeit ist 15 Minuten. Dennoch sollten Sie einzelne Körperteile nur max. 5 Minuten behandeln. Eine übermäßig lange Behandlungszeit verursacht übertriebene Simulation von Nerven und Muskeln, was sich kontraproduktiv auswirken kann.**
→ Die Massagebehandlung wird nach 30 Minuten automatisch beendet.

MANUELLE FUNKTIONEN

Anwendung der manuellen Betriebsart

Sie können manuelle Betriebsarten mit den in den Punkten ① bis ④ beschriebenen Massagetechniken kombinieren.

- Das Kreissymbol «o» in der Tabelle bedeutet, dass die Funktion während des Massagevorgangs veränderbar ist.
- Die Einstellung der Massagerollenbreite ist nicht möglich, wenn ein Programm, in welchem diese Funktion nicht vorgesehen ist, mit dem Programm Rollen (Rolling) kombiniert wird.



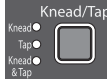





① Basisfunktionen

Taste	Programm	Betriebsart	Geschwindigkeitseinstellung	Einstellung der Rollenbreite	Einstellung Aufwärts/Abwärts	Einstellung der Intensität
	Knead	Knetmassage	○	—	○	○
	Tap	Klopfmassage	○	○	○	○
	Knead & Tap	Kneten und Klopfen kombiniert	○	—	○	○

② Rolling (Rollen)

Taste	Programm	Betriebsart	Einstellung der Rollenbreite	Einstellung Aufwärts/Abwärts	Einstellung der Intensität
	Full 	Komplette Streckung	○	○	○
	Part 	Partielle Streckung	○	○	○

③ Spezielle Funktionen

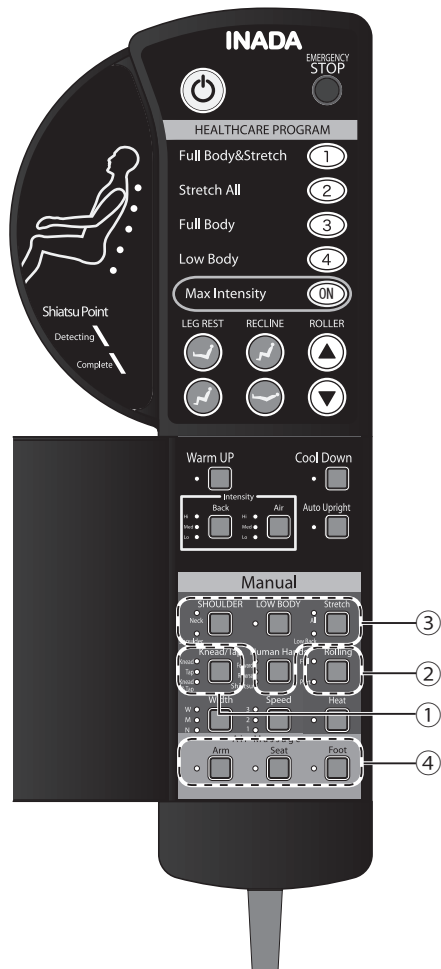

Taste	Programm	Betriebsart	Geschwindigkeitseinstellung	Einstellung der Rollenbreite	Einstellung Aufwärts/Abwärts	Einstellung der Intensität
	Upward Kneading	Kneten vorwärts	—	—	○	○
	Downward Kneading	Kneten rückwärts	—	—	○	○
	Shiatsu	Shiatsu Massage	—	—	○	○
	Neck/Shoulder Top 	Streckung im Hals-/Schulterbereich	—	—	—	○
	Shoulder Massage 	Knetmassage im Schulterbereich	—	—	—	○
	Low Body 	Streckung im unteren Rückenbereich	—	—	—	○
	All 	Streckung des gesamten Körpers	—	—	—	○
	Low Back 	Streckung des unteren Rückenbereiches	—	—	—	○

 Programm beginnt immer mit der Lokalisierung der Shiatsu-Punkte.



④ **Luftkissenmassage**

Wählen Sie den gewünschten Bereich mit Knopfdruck aus.

Taste	Programm	Betriebsart	Intensitätsanpassung
	Arm (Arme)	Luftkissenmassage von den Schultern bis zu den Fingern.	<input type="radio"/>
	Seat (Gesäßbereich)	Luftkissenmassage im Sitzbereich.	<input type="radio"/>
	Leg (Beine und Füße)	Luftkissenmassage der Beine und Füße.	<input type="radio"/>

MANUELLE PROGRAMME

Operationen

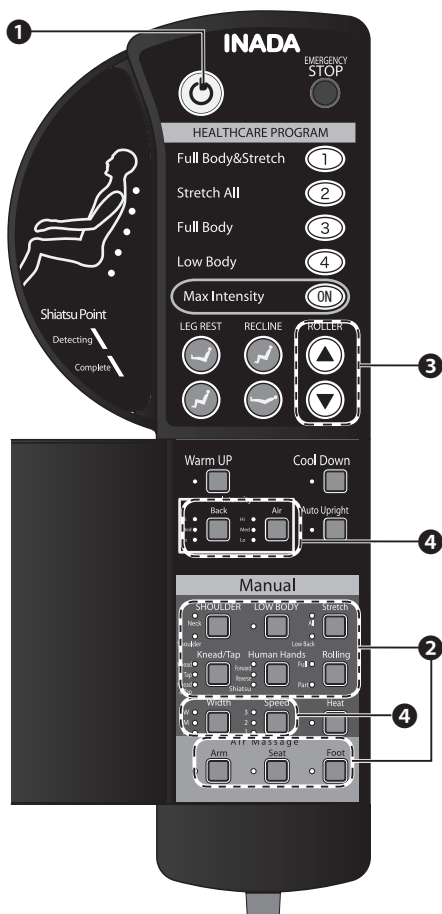

1 Drücken Sie die Taste.

Wird innerhalb von 5 Minuten nach der Betätigung kein Programm gewählt, geht der Sessel in den Standby-Betrieb und Sie müssen ihn erneut anschalten.

2 Drücken Sie die entsprechende Taste für die gewünschte Massage.

Wählen Sie eine manuelle Massageart und ergänzen Sie diese bei Bedarf mit speziellen Funktionen. Funktionen siehe Seite 6.

3 Einstellung der Schulterposition (variabel).

Wenn die Programme Rollen (Rolling) oder Air Massage (Luftkissen- und Rollenmassage des Nackens) gewählt werden, leuchten die Tasten ROLLER der Massagerollen auf. Die Rollenposition kann während dieser Blinkphase manuell nach oben bzw. nach unten eingestellt werden. Sollte keine Einstellung gewünscht werden, die Tasten bitte nicht betätigen.



4 Beginn des Massagevorgangs.

Ist die Lokalisation der Shiatsu-Punkte beendet, leuchtet an der Fernbedienung die von Ihnen gewählte Massageart auf. Sie können die Intensität der Luftkissenmassage wählen und zusammen mit anderen Programmen kombinieren.



5 Ende des Massagevorgangs.

Nach Beenden des Massagevorgangs kehren die Massagerollen in Ihre Ausgangsstellung zurück (oberer Teil der Rückenlehne). Drücken Sie die EIN-/AUS-Taste geht die Stromversorgung in den Standby-Betrieb über; die Rücken- und Fußlehne kann aber noch verändert werden.

[MANUELLE PROGRAMME]

Einstellung der Massagerollen

	Rolling (Rollen) ist nicht gewählt: Die Rollenposition kann in den Bereichen, in denen die Massage gewünscht wird, eingestellt werden.	Durch Drücken der Taste bewegen sich die Rollen aufwärts.
		Durch Drücken der Taste bewegen sich die Rollen abwärts.
	Full Rolling (vollständiges Abrollen des Rückens) wurde gewählt: Diese Tasten wechseln die Richtung der Massagerollen zwischen auf- und abwärts.	Durch Drücken im laufenden Programm, bewegen sich die Rollen aufwärts.
		Durch Drücken im laufenden Programm, bewegen sich die Rollen abwärts.
	Partial Rolling (Abrollen eines bestimmten Teilbereichs) wurde gewählt: Die zentrale Position für den Teilbereich kann hiermit eingestellt werden. Die Position, an der die Taste losgelassen wird, ist dabei die zentrale Position.	Durch Drücken der Taste bewegen sich die Rollen aufwärts.
		Durch Drücken der Taste bewegen sich die Rollen abwärts.

- Drücken Sie die Taste Auf- bzw. Abwärts, während sich die Rollen bereits in der obersten oder niedrigsten Position befinden, ertönt ein Warnton.
- Werden die Massagerollen im verwendeten Massageprogramm nicht aktiv sind, sind diese auch nicht über die Taste ROLLER einstellbar.

Breiteneinstellung der Massagerollen



Bei einem Standardprogramm, das optional die Einstellung der Breite erlaubt, kann diese in den 3 Varianten **N (schmal)**, **M (mittel)** und **W (breit)** eingestellt werden.

Geschwindigkeitseinstellung der Massage

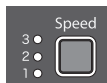

Bei einem Standardprogramm, das optional die Einstellung der Geschwindigkeit erlaubt, kann diese in 3 Stufen eingestellt werden.

Intensitätseinstellung des mechanischen Massagevorgangs



Die Intensität der Massage kann in 3 Stufen eingestellt werden. Mit jedem Drücken der Taste ändert sich die Intensität von **Lo (niedrig)** auf **Med (mittel)** bis zu **Hi (hoch)**. Die Standardeinstellung beim Start des Programms ist Medium.

Die Intensität kann auch geändert werden, wenn Sie bereits die maximale Intensität gewählt haben – die Varianten sind auch hier wieder von **Lo (niedrig)** auf **Med (mittel)** bis zu **Hi (hoch)**. (Die Standardeinstellung bei einer gewählten max. Intensität ist bereits «hoch»).



Intensitätseinstellung der Luftkissenmassage



Die Intensität der Luftkissenmassage kann auf 3 Stufen eingestellt werden. Mit jedem Drücken der Taste ändert sich die Intensität von **Lo (niedrig)** auf **Med (mittel)** bis zu **Hi (hoch)**. Die Standardeinstellung beim Start des Programms ist Medium).

Die Intensität kann auch geändert werden, wenn Sie bereits die maximale Intensität gewählt haben – die Varianten sind auch hier wieder von **Lo (niedrig)** auf **Med (mittel)** bis zu **Hi (hoch)**. (Die Standardeinstellung bei einer gewählten max. Intensität ist bereits «hoch»).



Programmwechsel

Umschalten von einem Manuellen zu einem Automatikprogramm

Möchten Sie den Sessel während einer manuellen Betriebsart auf Automatikprogramm umschalten, drücken Sie bitte die Taste der gewünschten Massageart; die Massagerollen kehren in Ihre Ausgangsstellung zurück und das Shiatsu-Punkte-Erkennungssystem startet. Nach einer Gesamtbetriebsdauer von 30 Minuten wird das jeweilige Programm automatisch gestoppt, auch wenn es noch nicht fertig ist.

Unterbrechen der Massage

Um den Massagevorgang abzubrechen, drücken Sie die AN-/AUS-Taste. Die Massagerollen kehren automatisch in Ihre Ausgangsstellung zurück. Treten während des Massagevorgangs Unregelmäßigkeiten auf, drücken Sie die EMERGENCY STOP Taste. Die Massagerollen halten unverzüglich an. Durch Drücken der POWER Taste kehren die Massagerollen in Ihre Ausgangsstellung zurück.



Vorsicht

- **Haben Sie das Gefühl, dass die Massage zu intensiv und tief ist, reduzieren Sie die Intensität der Massage durch Einlegen der mitgelieferten Kissen. Genügt das nicht konsultieren Sie bitte unseren Service.**
→ Massagen mit zu hoher Belastung können u. U. zu Verletzungen führen.
- **Legen Sie Ihre Hände nicht zwischen die Massagerollen, sowie in den Raum zwischen der Rückenlehne und der Sitzfläche. Während der Verwendung des Sessels legen Sie bitte Ihren Schmuck ab und nehmen Sie alle Gegenstände aus der Tasche.**
- **Ist ein Arm oder Fuß während der Massage aus der Armllehne gerutscht, legen Sie ihn bitte nicht im laufenden Programm zurück.**
- **Die empfohlene Behandlungszeit ist 15 Minuten. Dennoch sollten Sie einzelne Körperteile nur max. 5 Minuten behandeln. Eine übermäßig lange Behandlungszeit verursacht übertriebene Simulation von Nerven und Muskeln, was sich kontraproduktiv auswirken kann.**
→ Massagebehandlung wird nach 30 Minuten automatisch beendet.

Verwendung des Max Mode (Maximaler-Intensitäts-Modus)



Max Mode (Maximaler-Intensitäts-Modus)

Mit dieser Taste kann die Intensität der Massagerollen und der Luftkissenmassage eingestellt werden.



- ① **Auswahl der Maximale Intensität während einer Massage.**
Die Intensität der Massagerollen und der Luftkissenmassage wird komplett auf HIGH (hoch) eingestellt.
- ② **Anpassung der Massagestärke.**
Die Intensität der Massage kann in 3 Stufen eingestellt werden. Mit
- ③ **Abbrechen des Max Mode (Maximaler-Intensitäts-Modus).**
Wenn der Max Mode (Maximaler-Intensitäts-Modus) abgestellt wird, verbleiben die Intensität der Massagerollen und der Luftkissenmassage bei ihrer Einstellung.

*Diese Einstellung ist für eine intensive Massage, einige Benutzer können die Massage dennoch für «nicht intensiv genug halten». Das liegt daran, dass die Empfindlichkeit für Massage von Benutzer zu Benutzer variiert. Ein solches Empfinden stellt keine Fehlfunktion des Geräts dar.

FEHLERBEHEBUNG

Sollte es trotz der hier aufgezeigten Lösungen weiter Probleme mit der Funktion des Sessels geben, schalten Sie den Sessel ab und ziehen Sie den Netzstecker. Kontaktieren Sie Ihren Händler.

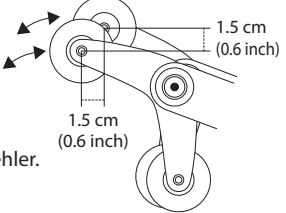
Problem	Ursache und Lösung	
<p>Die Massagerollen weichen von der zentralen Position ab.</p>	<p>Die Rollen bleiben am Ende der Klopfmassage einfach stehen. Durch nochmaliges Ein- und Ausschalten ändert sich ihre Position. Dies ist ein normaler Vorgang und kein Fehler.</p> 	<p>Dies ist Teil der Konstruktion und ist keine Fehlfunktion.</p>
<p>Die Luftkissenmassage hört auf, wenn der Neigungswinkel der Rückenlehne oder Fußstütze verändert wird.</p>	<p>Für Ihre Sicherheit wird die Luftkissenmassage während der Einstellung des Neigungswinkels der Rückenlehne oder der Fußstütze abgebrochen. Es ist keine Störung vorhanden.</p>	
<p>Während der Knetmassage können die Rollen manchmal springen.</p>	<p>Wenn eine Person auf dem Stuhl sitzt, können die Rollen abhängig von Körpergewicht und Körperform sowie unterschiedlichen Druck auf den Mechanismus und Unterschiede im Bezugsstoff springende Bewegungen ausführen. Ändern Sie Ihre Sitzposition.</p>	
<p>Die Rollen stoppen während der Massage.</p>	<p>Wenn ein Motor wegen zu hoher Belastung heiß wird, schaltet der Sicherheitsmechanismus den Sessel ab. Schalten Sie den Hauptschalter aus, warten Sie eine Weile und schalten Sie den Hauptschalter wieder ein.</p>	<p>Wenn das Problem anschließend noch besteht, stellen Sie bitte sofort die weitere Nutzung ein und wenden sich an den Hersteller.</p>
<p>Die Ein-/Aus-Taste der Fernbedienung und die Tasten der Massageprogramme leuchten auf.</p>	<p>Stellen Sie den Hauptschalter POWER an der Seite des Sessels in die Position OFF, nach 5 Sekunden – wieder in die ON-Position!</p>	
<p>Die automatische Shiatsupunkterkennung funktioniert nicht richtig. (Die Höhe der Schultern wurde nicht richtig erkannt.)</p>	<p>Setzen Sie sich tiefer in den Sessel hinein, so dass der Kopf richtig am Kopfteil anliegt. Sie können die Schulterposition mit den Tasten „Roller“ nach der Shiatsu-Punkt-Lokalisation einstellen.</p>	
<p>Die Tasten auf der Fernbedienung lassen sich nicht einschalten.</p>	<p>Überprüfen Sie folgendes: 1. Ist das Netzkabel richtig an der Steckdose? 2. Steht der Hauptschalter auf der Seite des Sessels auf ON? 3. Drücken Sie zwei Tasten gleichzeitig?</p>	
<p>Bitte kontaktieren Sie Ihren Lieferanten.</p>		
<p>Der Sessel darf nur von einem autorisierten Fachmann repariert werden.</p>		

Geräusche tauchen während des Betriebes auf.

Dieses sind normale Geräusche während des Betriebs des Sessels und beeinträchtigen seine Funktionen nicht.

Folgende Geräusche treten während des Betriebs auf.

Geräusche beim Klopfen.

Geräusch beim Reiben der Rollen gegen den Innenstoff.*

Geräusch beim Auf- und Abwärtsfahren des Rollenmechanismus, Geräusch der Rollenbewegung.

Geräusche während der Luftkissenmassage.

Vibrationsgeräusche

Geräusch beim Verstellen der Rückenlehne und des Fußteils.

* Dieses Geräusch wird durch die Reibung der Rollen am Innenstoff erzeugt und ist abhängig vom Körperdruck. Das beeinträchtigt die Massagefunktion des Sessels nicht.

SICHERHEIT DURCH REGELMÄßIGE WARTUNG

Regelmäßige Wartung dient Ihrer Sicherheit und verlängert die Lebensdauer Ihres Sessels.

Haben Sie eines dieser Probleme?

- **Der Sessel lässt sich nicht starten, obwohl der Hauptschalter auf ON steht.**
- **Das Netzkabel ist beschädigt.**
- **Das Netzkabel oder der Netzstecker sind ungewöhnlich heiß.**
- **Der Sessel riecht verbrannt, verursacht ungewöhnliche Geräusche oder Vibrationen.**
- **Die automatische Timer-Funktion arbeitet nicht korrekt.**
- **Andere Fehler.**

Wenn Sie etwas bemerken, was auf der linken Seite aufgeführt ist, den Sessel nicht mehr benutzen, ziehen Sie den Netzstecker aus der Steckdose um einen Totalausfall oder einen Unfall zu verhindern. Kontaktieren Sie Ihren Lieferanten.

Sichere Anwendung

Zur sicheren Anwendung ist es empfehlenswert, eine regelmäßige Wartung durch den Lieferanten durchzuführen, er sollte kommen und prüfen, ob sich der Sessel in einem einwandfreien Zustand befindet.

*Die Lebensdauer des Sessels hängt von den Nutzungsbedingungen ab.

*Nach fünfjähriger Nutzung ist es empfehlenswert, eine Wartung durch einen Fachmann durchzuführen, auch wenn keine Beschädigungen und Störungen festgestellt worden sind. Für eine ausführlichere Information über Preise für die Wartung wenden Sie sich bitte an den Lieferanten.

HÄUFIG GESTELLTE FRAGEN

F Kann ich den Sessel mit einer elektrischen Heizdecke verwenden?

A Benutzen Sie den Sessel nicht mit einer elektrischen Heizdecke, weil es einen Brand verursachen könnte.

Der Sessel ist sehr schwer, er könnte die elektrische Heizdecke beschädigen und so ein Feuer entzünden.

F Kann ich den Sessel auf einen Holzfußboden oder einen Boden mit Fußbodenheizung stellen?

A Ja.

Da der Sessel sehr schwer ist, könnte er den Fußboden zerkratzen. Wir empfehlen, den Sessel auf einen Teppich oder Ähnliches zu stellen. (Gleiches gilt für andere Bodenbeläge)

F Wie mache ich die Massage stärker?

A Führen Sie Folgendes durch:

- Setzen Sie sich tiefer in den Sessel, sodass Ihr Rücken fest an der Rückenlehne anliegt.
- Stellen Sie die Intensität auf "Hi" (hoch).
- Nehmen Sie die Kissen aus der Rückenlehne raus.

Mit den oben genannten Methoden können Sie die Massage intensivieren.

F Wie mache ich die Massage sanfter?

A Führen Sie Folgendes durch:

- Benutzen Sie das zusätzliche Kissen auf dem Sessel.
- Stellen Sie die Intensität auf "Lo" (leicht).

Mit den oben genannten Methoden können Sie die Massage sanfter einstellen.

F Die Abdeckung der Fernbedienung ist abgegangen. Kann ich sie wieder befestigen?

A Befestigen Sie die Abdeckung folgendermaßen:

- 1 Halten Sie die Fernbedienung wie unten angezeigt. Stecken Sie die untere Auskrägung der Abdeckung in das Loch der Fernbedienung (siehe Kreis).

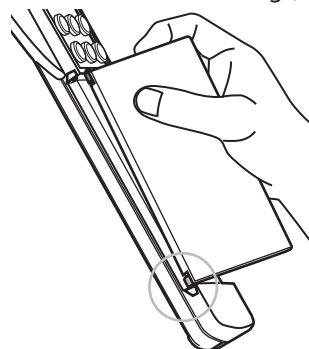

- 2 Drücken Sie die Abdeckung leicht in die Pfeilrichtung und stecken Sie die obere Auskrägung in das Loch der Fernbedienung.

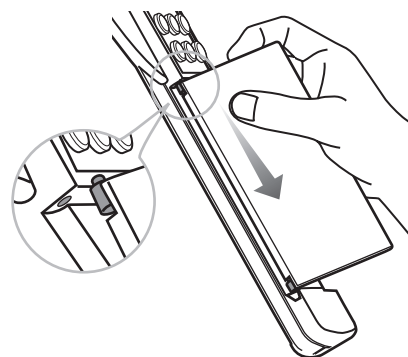

PFLEGE UND LAGERUNG

Lagerung

- Nach dem Reinigen, lagern Sie den Sessel an einem trockenen Ort.
- Wenn der Sessel längere Zeit nicht benutzt wird, decken Sie ihn mit einer Decke ab, um ihn vor Staub zu schützen.
- Achten Sie darauf dass keine Haustiere mit dem Sessel spielen oder ihn gar beschädigen.



Achtung

● Schützen Sie den Sessel vor starker Hitze und intensiver Sonneneinstrahlung. Setzen Sie ihn keinen Heizkörpern aus.

Pflege und Wartung



Achtung

● Bei der Reinigung oder Pflege des Sessels ziehen Sie den Netzstecker aus der Steckdose. Berühren Sie den Netzstecker nicht mit feuchten Händen.

Pflege von Kissen und Bezügen

Tränken Sie ein weiches Tuch in lauwarmen Wasser, in dem eine kleine Menge mildes Reinigungsmittel hinzugefügt wurde. Dann gründlich aus wringen und den Sessel feucht abwischen. Der Stoffüberzug vom Kopfkissen ist waschmaschinentauglich.



Achtung

● Häufiger Kontakt mit Vinyl-Oberflächen kann zu Farbveränderungen am Bezugsmaterial führen.

Pflege des Bedienteils

Wischen Sie die Fernbedienung mit einem trockenen Tuch ab.

- Verwenden Sie niemals ein feuchtes oder nasses Tuch. kann zu Beschädigungen führen.

Pflege für andere Kunststoffteile

Tränken Sie ein weiches Tuch in lauwarmes Wasser, in dem eine kleine Menge mildes Reinigungsmittel zugesetzt worden ist, gründlich aus wringen, und reinigen Sie alle Kunststoffteile. Dann mit einem trockenen Tuch abwischen.

- Verwenden Sie keine alkoholhaltigen oder andere Haushaltsreiniger oder Scheuermittel, weil sie kratzen können oder Farbveränderungen hervorrufen können.

KUNDENDIENST UND GARANTIE

1. Garantie

Lesen Sie bitte die Bedienungsanleitung sorgfältig durch und folgen Sie ihr, um die Garantie zu bewahren. Halten Sie die Bedienungsanleitung griffbereit. Garantieschein wird separat geliefert. Der Sessel ist für eine private Nutzung geeignet. Gewerbliche Nutzung verkürzt die Garantie auf 6 Monate. Bei Zuwiderhandlung werden die Kosten für Reparaturarbeiten von der Garantie nicht abgedeckt.

2. Reparatur und Service

Bevor Sie das Servicecenter anrufen, überprüfen Sie bitte die oben erwähnten Punkte («Fehlerbehebung» S. 23-124), um das Problem eventuell selbst beheben zu können. Funktioniert der Sessel dennoch nicht, kontaktieren Sie den offiziellen Service oder den Lieferanten.

Dafür sollten Sie folgende Informationen mitteilen:

If the problem persists, contact the vendor for assistance. Have the following information ready.

- 1) Name, Adresse, Telefonnummer
- 2) Bezeichnung des Massagesessel-Modells
- 3) Seriennummer Kaufdatum
- 4) Beschreibung der Störung
- 5) Kaufnachweis

● Falls die Garantie noch gültig ist:

Werden die Kosten für Reparaturarbeiten mit Rücksicht auf die Störungsart und laut Garantiebedingungen abgedeckt. Lesen Sie den Garantieschein zur ausführlicheren Information.

● Falls die Garantie abgelaufen ist:

Finden Sie auf der Rückseite dieser Bedienungsanleitung die Telefonnummer des Servicecenters. Falls der Sessel repariert werden kann, werden wir Ihnen die Höhe der Reparaturkosten mitteilen.

● Ersatzteile:

Im Lager gibt es immer Ersatzteile, auch bis zu einer Lieferzeit 6 Jahre nach Produktionsende des Massagemodells.

● Ausführliche Informationen über den Sessel:

Finden Sie auf der Rückseite der vorliegenden Bedienungsanleitung.

TECHNISCHE DATEN

Name & Modellnummer	Modell "S3", HCP-S333A, HCP-S333D, HCP-S333E
Stromversorgung	AC220-240V~
Leistungsaufnahme	90W
Nennfrequenz	50-60Hz
Betriebsdauer	30 Minuten
Knetgeschwindigkeit	Von mindestens 5 mal/Minute bis maximal 17 mal/Minute
Klopfgeschwindigkeit	Von mindestens 180 mal/Minute bis maximal 500 mal/Minute
Auf-/Ab-Geschwindigkeit	Von Auf/Ab minimum 3,1 cm/Sekunde bis maximal 4,2 cm/Sekunde
Reichweite	Ca. 69 cm
Voreingestellte Programme	Gesundheitsprogramme 4 Typen Spezialprogramme 2 Typen Programme für einzelne Bereiche 2 Typen
Auto Timer	ca. 15 Minuten
Rückenlehnenverstellung	Ca. 115-165 Grad (Automatische Verstellung)
Reichweite Fußteil	Ca. 22 cm
Abmessungen vom Sessel	Maße liegend: 83 × 185 × 73 cm (Breite x Länge x Höhe) Maße sitzend: 83 × 128 × 106 cm (Breite x Länge x Höhe)
Gewicht	Ca. 75 kg
Bezugsmaterial	Hochwertiges Textilleder, antibakteriell und schmutzabweisend beschichtet.

Bedeutung der durchgestrichenen Mülltonne

Dieses Symbol weist Sie darauf hin, dass der Massagesessel in keinem Fall über den normalen Hausmüll entsorgt werden darf. Laut EU-Richtlinien (2002/96/EU) dürfen alte Elektrogeräte nicht mehr zusammen mit dem Haushaltsmüll entsorgt, sondern müssen getrennt erfasst und bei den kommunalen Sammelstellen abgegeben werden. Die getrennte Erfassung und Wiederverwertung von Abfällen sind ein wesentlicher Beitrag zum Umweltschutz. Für weitere Informationen über umweltgerechte Entsorgungsmöglichkeiten wenden Sie sich an ihren Lieferanten.